

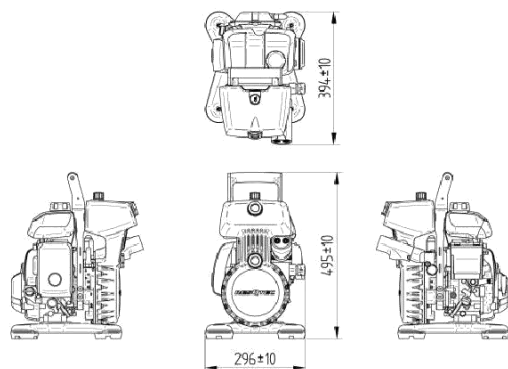

ТЕХНИЧЕСКИЕ ХАРАКТЕРИСТИКИ

GXH50 STO 1x1 3SR



GXH50 STO 1x1 3SR

CONNEX

HP/FF



Обозначение EN-13204	STO	STO
Рабочее время	Около 180 мин	Около 180 мин
Двигатель / Источник питания	Honda 1.6kW (2.1HP)4-тактный бензин	Honda 1.6kW (2.1HP)4-тактный бензин
Уровень шума на расстоянии 1м EN-13204	Lpa 80 дБ	Lpa 80 дБ
Уровень звука выброса на расстоянии 4м NFPA	Lpa 74 дБ	Lpa 74 дБ
Размеры (Д x Ш x В)	394 x 296 x 495 мм (±10 мм)	394 x 296 x 495 мм (±10 мм)
Вес EN-13204 (готовый к использованию с гидравлическим топливом & с топливом)	19.2 кг	18.9 кг
Вес с ГТ, но без топлива	18.5 кг	18.2 кг
Вес при отгрузке (с моторным маслом)	15.8 кг	15.5 кг
Насос	3-ступенчатый радиально-поршневой	3-ступенчатый радиально-поршневой
Полный рабочий объем гидравлической жидкости	3.0 л	3.0 л
Эффективный рабочий объем гидравлической жидкости	2.0 л	2.0 л
1стадия (0 – 120 бар)	3600 с3/мин (3.6 л/мин)	3600 с3/мин (3.6 л/мин)
2стадия (120 – 240 бар)	1890 с3/мин (1.9 л/мин)	1890 с3/мин (1.9 л/мин)
3стадия (240 – 350 бар)	945 с3/мин (0.9 л/мин)	945 с3/мин (0.9 л/мин)

КОМПЛЕКТУЮЩИЕ

Дополнительный светодиодный индикатор	9500.1000
Дополнительный подъем 1000-1500м	3435.1015
Дополнительный подъем 1500-2000м	3435.1520
Дополнительный подъем 2000-2500м	3435.2025



Информация, содержащаяся в данном документе, считается точной. Однако RESQTEC не гарантирует полноту и достоверность любой опубликованной информации.



RESQTEC Zumro B.V.

Meer en Duin 82 | 2163 HC Лиссе, Голландия

T +31 (0)252 419002 F +31 (0)252 411794

E info@resqtec.com W www.resqtec.com

